

# RAMBO-V2

*Benzin-Häcksler  
 mit großem 2-Zylinder-Benzin-Motor*

## PRODUKT-INFORMATION

### Technische Daten

### RAMBO-V2

Motor	V-2-Zylinder
Hubraum	4-Takt OHV-Benzinmotor
Motorleistung, max.	999 cm <sup>3</sup>
Kraftstoff	24,5 kW bei 3.600 1/min
Tankvolumen	Benzin bleifrei
Öltankvolumen	10 Liter
Startsystem Motor	2,4 Liter
Häckselmesser	E-Starter
Aststärke Ø, max.	3
Gewicht (netto / brutto)	150 mm
Garantierter Schall-	370 / 410 kg
Leistungspegel LWA	124 dB(A)
Verpackung (L/B/H)	1260 / 950 / 1230 mm
Baumaße (L/B/H)	2778 / 1043 / 1685 mm



Art. Nr.: RAMBOV2

EAN: 40 47424 00962 8

### Ausstattungsmerkmale:

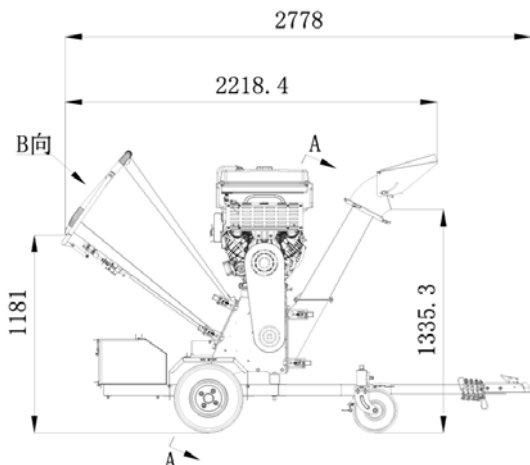

- Der RAMBO-V2 mit seinem leistungsstarken 24,5kW, V-2-Zylinder Motor zerkleinert mühelos Astwerk bis zu einer Stärke von Ø 150 mm.
- Komfortable Bedienung durch großen Einfülltrichter.
- Integriertes Fahrwerk mit Pendelachse inkl. Feststellbremse für schnelles, einfaches Umsetzen.
- Abnehmbare Deichsel
- Der professionelle Häcksler mit zwei Messern und einem Gegenmesser verarbeitet auch widerspenstiges Material.
- Das Schnittgut wird über den 360° drehbaren Auswurfschacht ausgeworfen.
- Verstellbarer Auswurfschacht und Auswurfklappe.
- Einfüll- und Auswurftrichter können zum Reinigen der Messertrommel bzw. entfernen von Astwerk zur Seite geklappt werden.
- Große, klappbare Box zum Verstauen von Schutzausrüstung & Werkzeugen
- Bequemes Starten durch E-Startfunktion mit Batterie